

FICHA TÉCNICA

LINHA	Vibra-Stop Coxim M x F
MODELO	Coxim M x F
CÓDIGO	CXMF

1. Exemplos de Aplicações

Ideais para balanças, ventiladores, equipamentos de ar condicionado, motores de baixa, média e alta rotação, entre outros.

2. Características Construtivas

- Borracha 100% natural
- Parafuso e porca em aço carbono zincado (quando houver parafuso);
- Fixação por parafuso padrão UNC exceto bitola ½" (padrão ww);
- Produto em conformidade com norma ISO 9001:2015;

3. Descrição Geral

Referência	Capacidade à Compressão	Capacidade à Tração	Deflexão	Parafuso	Altura	Altura da borracha	Diâmetro	Capacidade ao Cisalhamento	Profundidade da rosca	Diâmetro da Cintura
Medidas	Kgf	Kgf	mm/Kgf	(d) mm	(H) mm	(h) mm	(D) mm	Kgf	(P) mm	(c) mm
CX1MF	10 a 70	2 a 14	1,11/70	1/4", 5/16", M6, M8	60	30	30	5 a 14	11	23
CX2MF	70 a 150	14 a 30	7,7/100	5/16", 3/8", M8, M10	90	50	50	14 a 30	12	39
CX3MF	150 a 250	30 a 50	10,33/250	3/8", 1/2", M10, M12	123	70	70	30 a 50	17	52

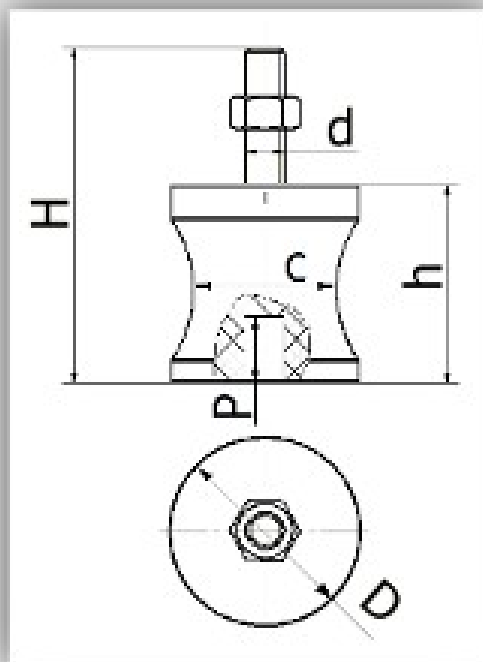

4. Montagem e Figura Técnica

Instrução de Montagem Linha Coxim MxF

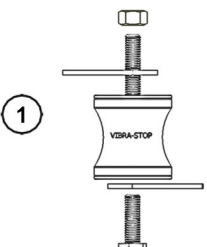

1

Posicionar o amortecedor sob o furo da base da máquina já com as arruelas de anteparo apoiadas no corpo de borracha.

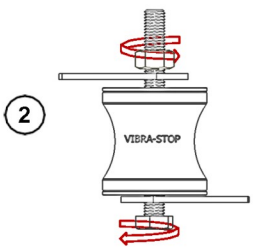

2

Rosquear as porcas superior e inferior para fixação do conjunto.

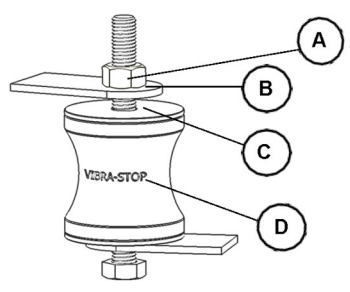

IMPORTANTE:

Para um bom aproveitamento de seu amortecedor é importante fazer a correta instalação.

Visite nosso site:
www.vibra-stop.com.br

Letra	Descrição
A	Parafusos de fixação com porcas (não acompanham o produto do lado fêmea)
B	Base da máquina
C	Arruelas de anteparo
D	Corpo de borracha coxim MxF

Rev. 02

5. Tabela de Características e Gráficos

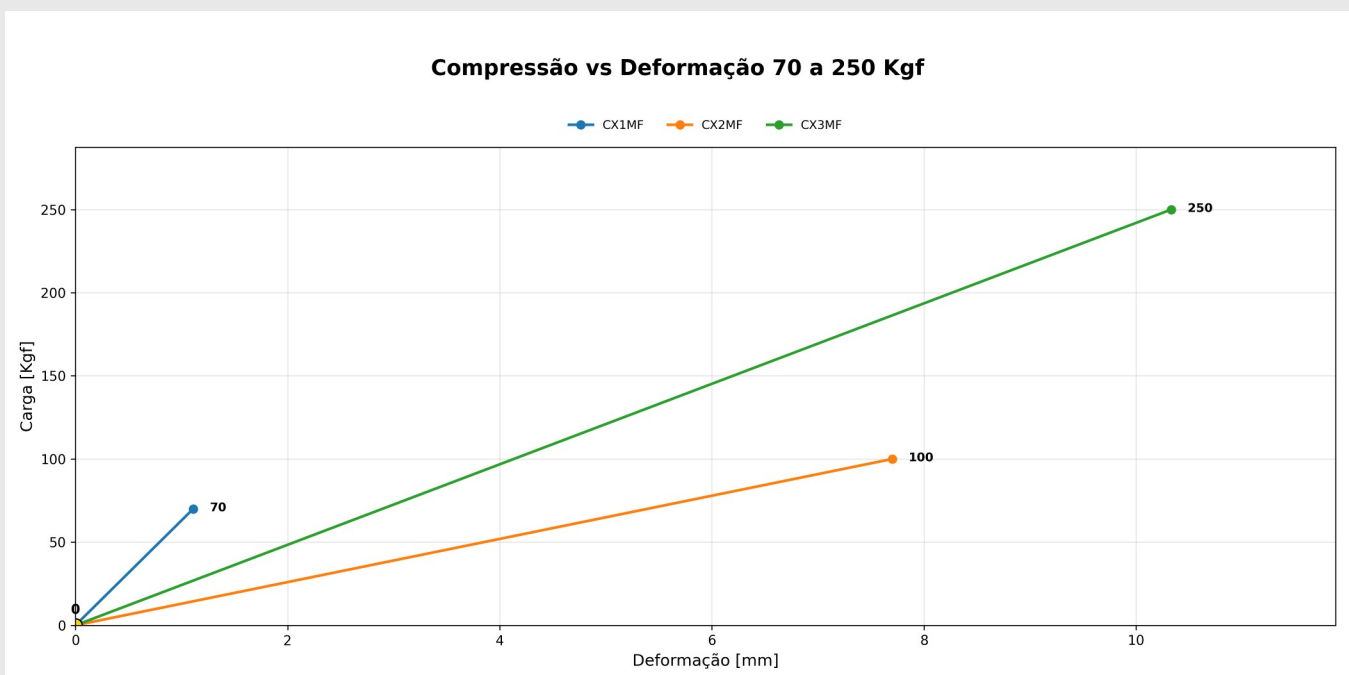

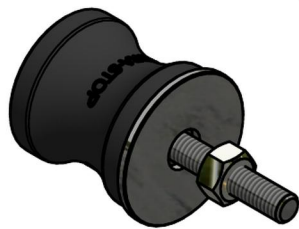
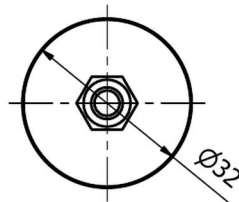
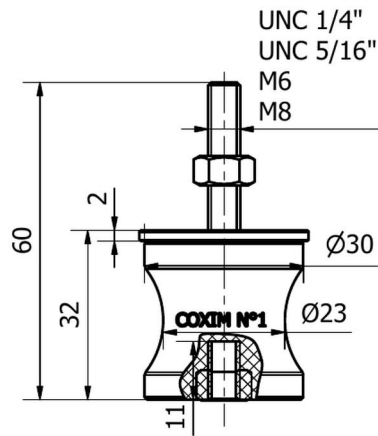

Desenhado por Eng. Renato Gaia	Conferido por Engenharia	Aprovado por Adriana Kolbe	Escala 1:1	Data 04/05/2023	
VIBRA - STOP AMORTECEDORES DE IMPACTO E VIBRAÇÃO			Peça COXIM N°1 MF OBS.:		
			Edição Rev.06	Folha 1 / 1	

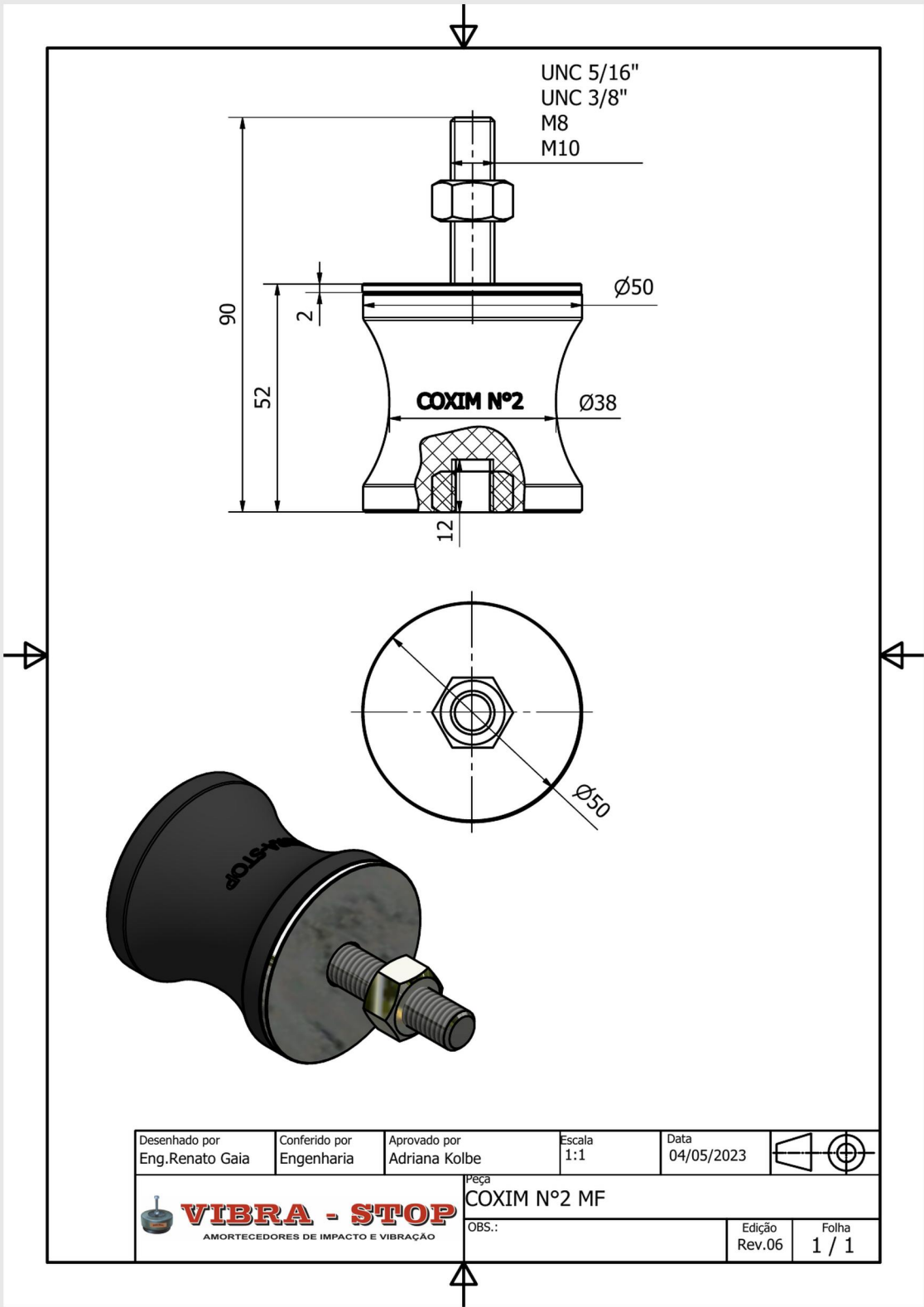

Desenhado por Eng. Renato Gaia	Conferido por Engenharia	Aprovado por Adriana Kolbe	Escala 1:1	Data 04/05/2023	
VIBRA - STOP AMORTECEDORES DE IMPACTO E VIBRAÇÃO			Peça COXIM N°2 MF OBS.:		Edição Rev.06
				Folha 1 / 1	

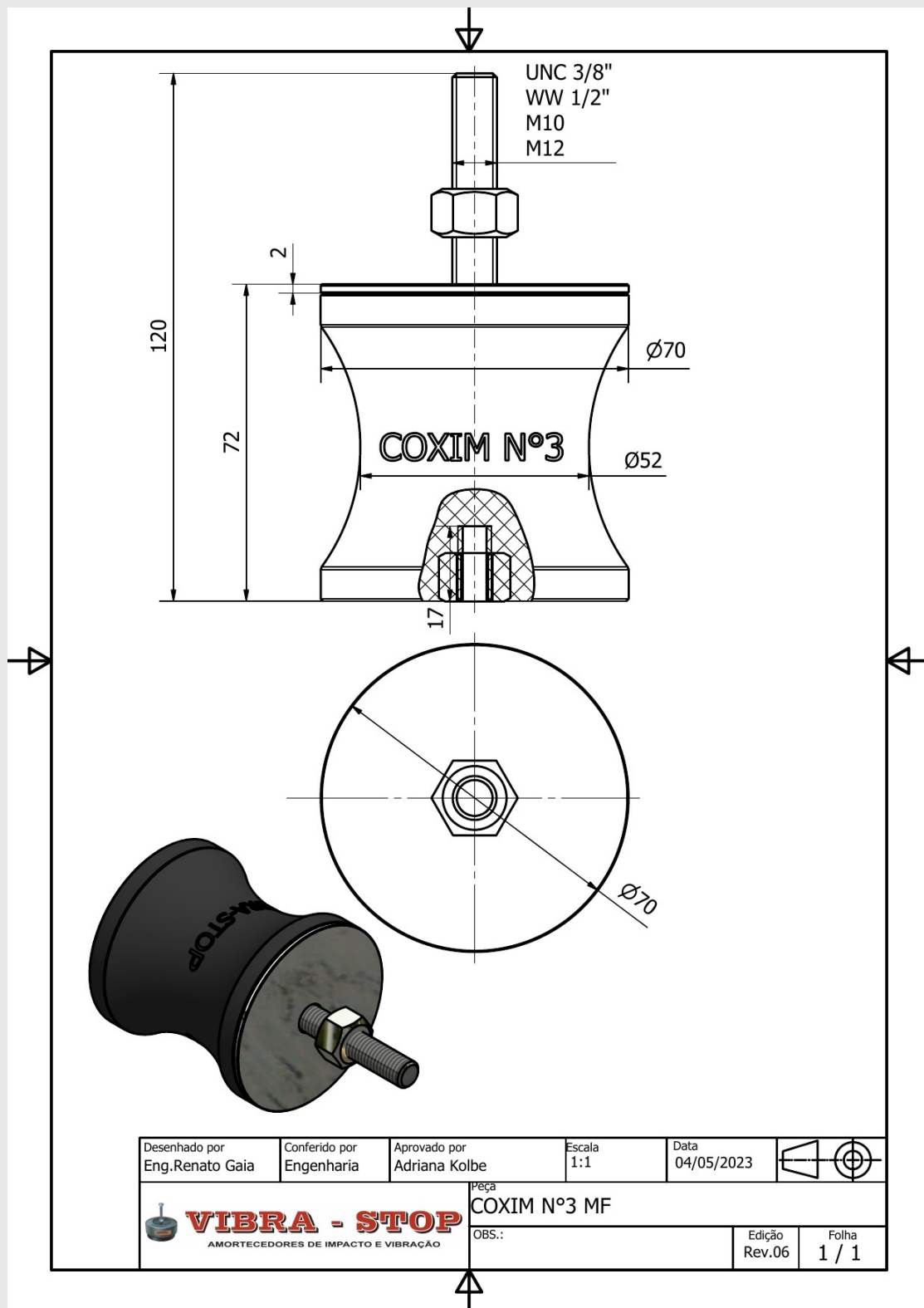

VIBRA-STOP AMORTECEDORES DE VIBRAÇÃO LTDA

Rua das Taquaras, 319 – Vila Santa Catarina

São Paulo – SP – CEP: 04370-060 – Brasil

