

## FICHA TÉCNICA

LINHA	Vibra-Stop Batente de Borracha
MODELO	Batente de Borracha
CÓDIGO	BATM

### 1. Exemplos de Aplicações

Ideais para correias transportadoras, carrinhos, portões, entre outros. Permite a fabricação com ou sem porca superior central de ajuste.

### 2. Características Construtivas

- Borracha 100% natural
- Parafuso e porca em aço carbono zincado (quando houver parafuso);
- Fixação por parafuso padrão UNC exceto bitola ½" (padrão ww);
- Produto em conformidade com norma ISO 9001:2015;

### 3. Descrição Geral

Referência	Capacidade de Carga	Capacidade à Tração	Deflexão	Diâmetro	Capacidade ao Cisalhamento	Distância entre Furos x Diâmetro do Furo	Material elastômero	Chumbadores
Medidas	Kgf	Kgf	mm/Kgf	(D x H) mm	Kgf	(t x d) mm		CBA
P	300 a 2.200		9,72/2400	125 x 56		125 x 10	Borracha Natural	3/8" x 2,5"
G	500 a 2.600		19,72/3200	125 x 110		125 x 13	Borracha Natural	3/8" x 2,5"
K	200 a 2.400	400	24,63/2600		400		Borracha Natural	

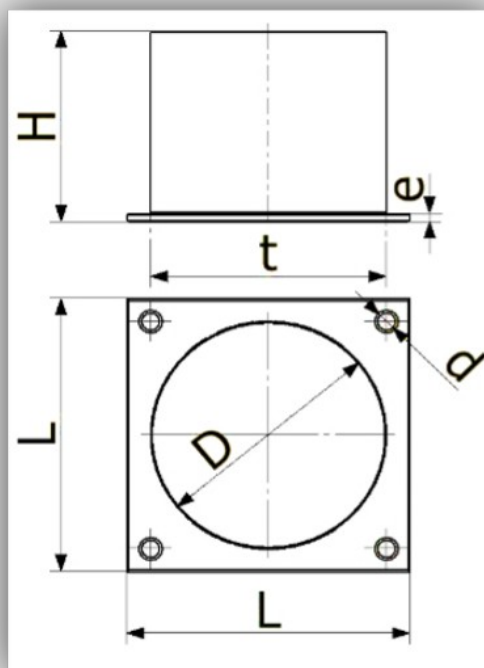

## 4. Montagem e Figura Técnica

### Instrução de Montagem Linha Batente de Borracha



**1** Posicionar o amortecedor de baixo da base da máquina e fixar a chapa no piso com chumbadores.

**2** Apoiar a Base da máquina sobre a superfície do corpo de borracha do amortecedor.

Letra	Descrição
A	Base da Máquina
B	Corpo de Borracha Batente
C	Chumbadores (Não acompanham o produto)

**IMPORTANTE:**  
Para um bom aproveitamento de seu amortecedor é importante fazer o correto nivelamento.

Visite nosso site:  
[www.vibra-stop.com.br](http://www.vibra-stop.com.br)

Rev. 02

## 5. Tabela de Características e Gráficos

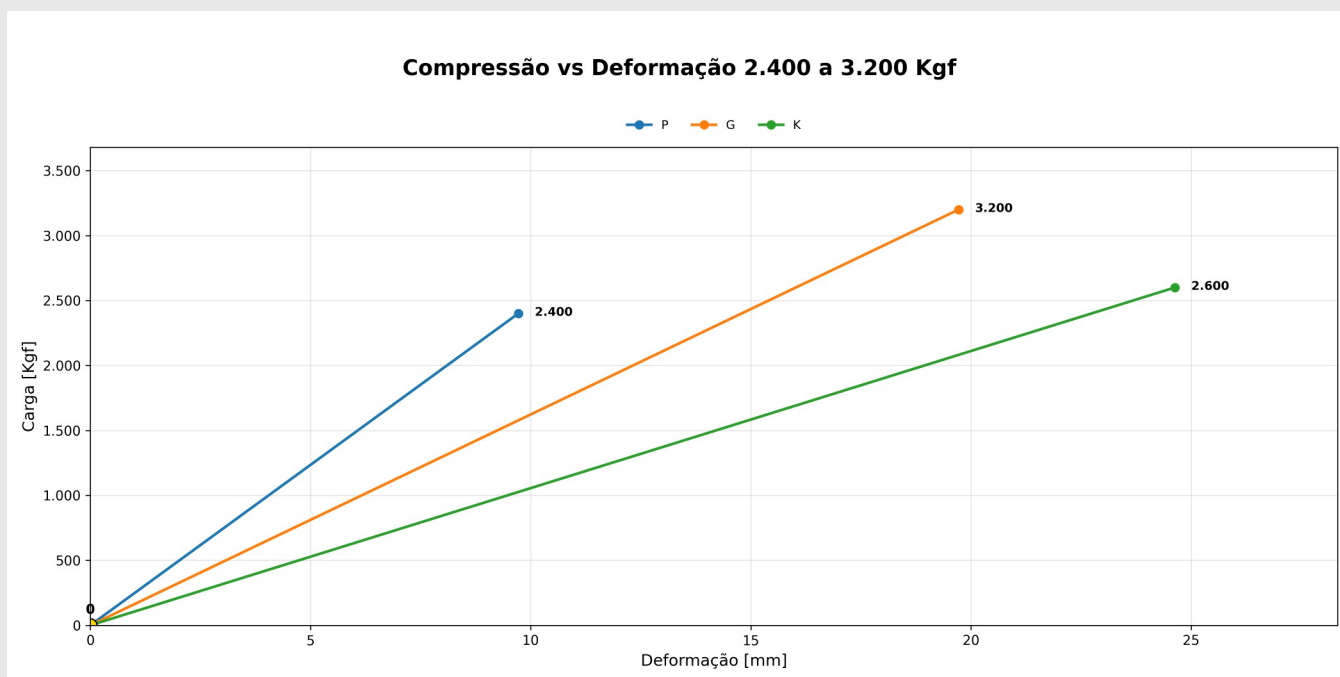

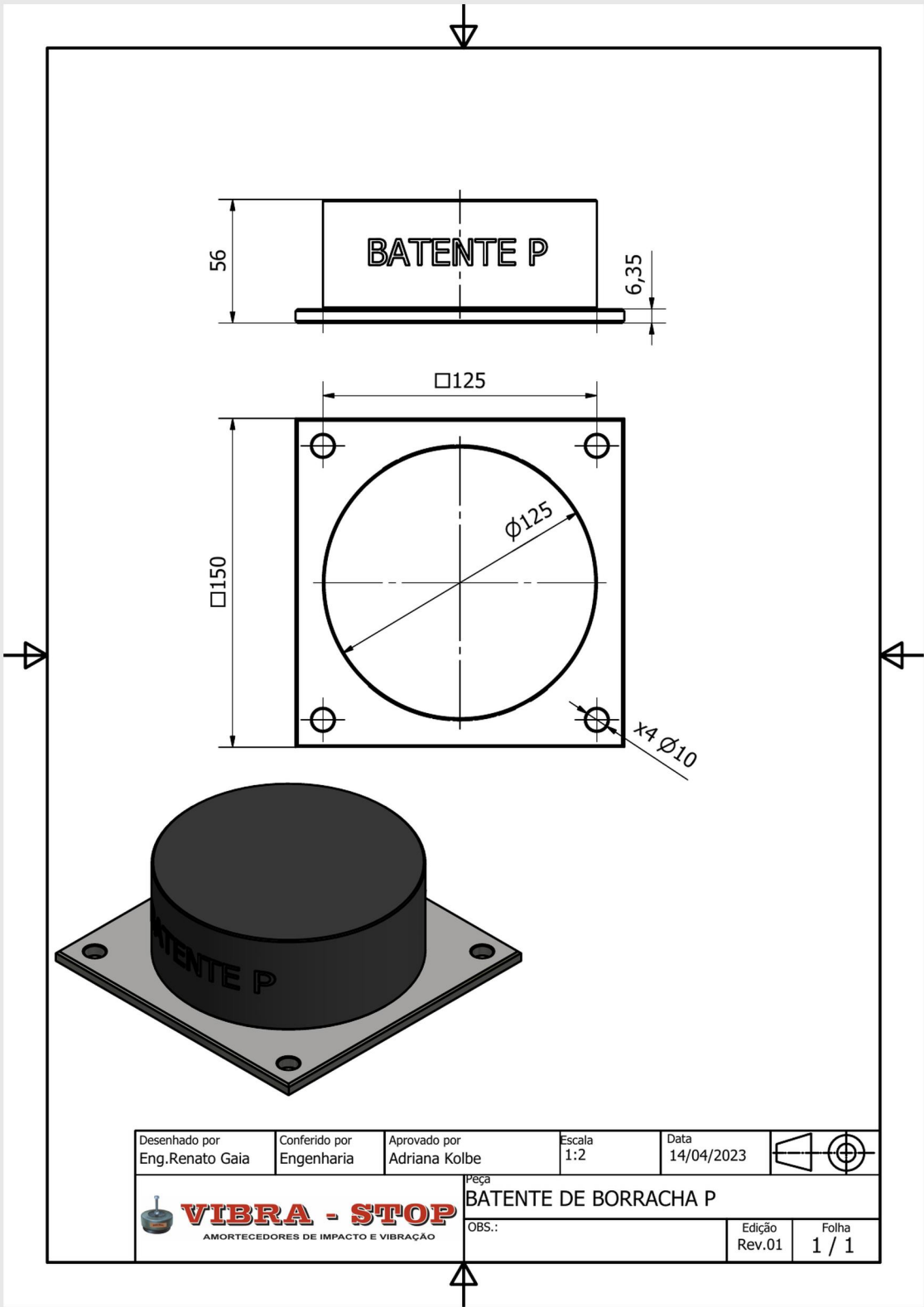

Desenhado por Eng. Renato Gaia	Conferido por Engenharia	Aprovado por Adriana Kolbe	Escala 1:2	Data 14/04/2023	
<b>VIBRA - STOP</b> <small>AMORTECEDORES DE IMPACTO E VIBRAÇÃO</small>			Peça <b>BATENTE DE BORRACHA P</b> OBS.:		
			Edição Rev.01	Folha 1 / 1	

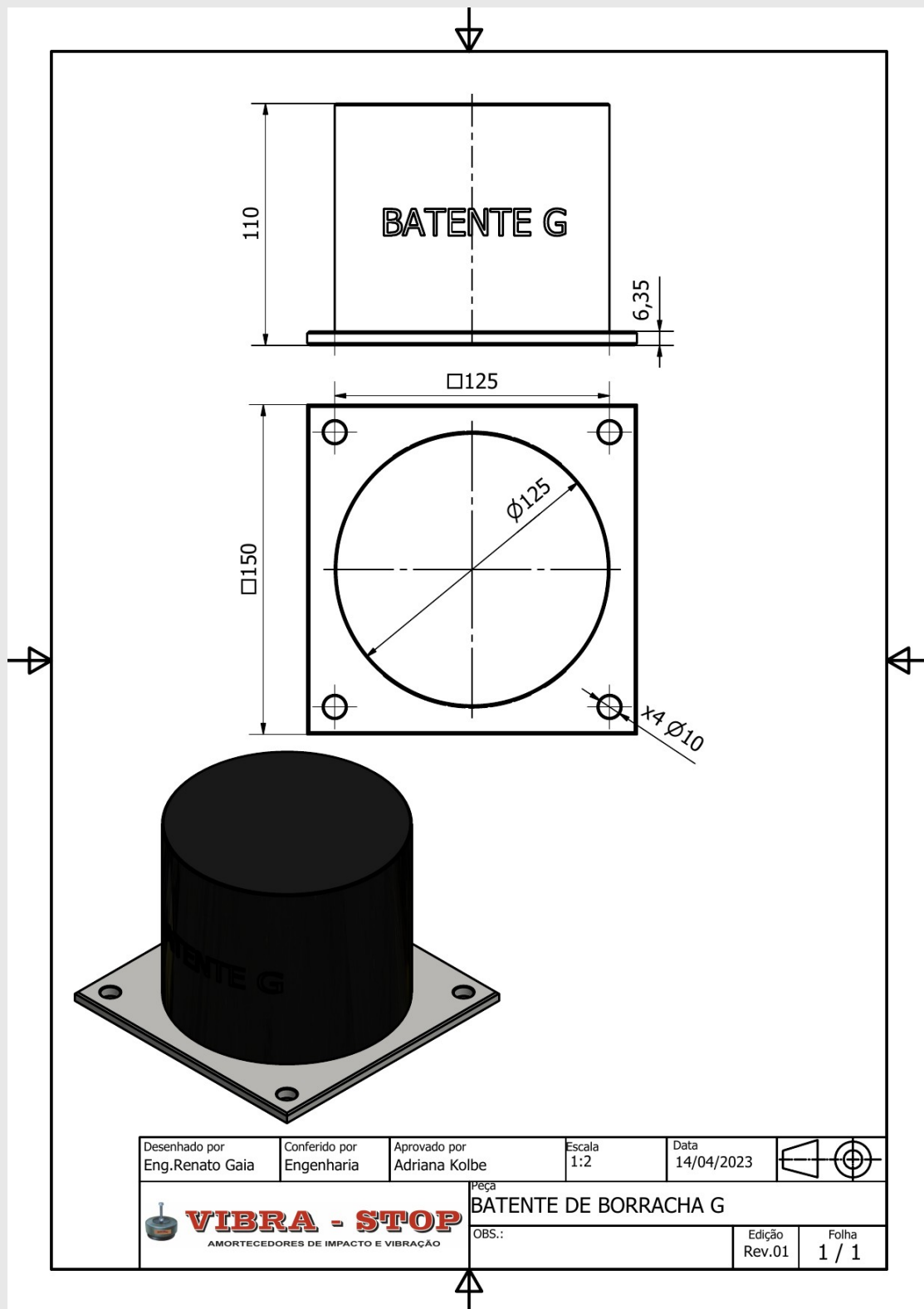

## VIBRA-STOP AMORTECEDORES DE VIBRAÇÃO LTDA

Rua das Taquaras, 319 – Vila Santa Catarina

São Paulo – SP – CEP: 04370-060 – Brasil

